



# sitestation<sup>TM</sup>

Manual de instrucciones y de mantenimiento

Compatible con: SS2-T



Encuétranos en las  
redes sociales:



## Sede principal Reino Unido

Unit 14-16, Standard Way, Fareham Industrial Park, Fareham, Hampshire (Reino Unido),  
PO16 8XB

+44 (0) 23 9238 0280 | [sales@armorgard.co.uk](mailto:sales@armorgard.co.uk) | [www.armorgard.co.uk](http://www.armorgard.co.uk)

## Oficina Francia

+ 33 (0) 4 81 16 06 69  
[commercial@armorgard.fr](mailto:commercial@armorgard.fr)  
[www.armorgard.fr](http://www.armorgard.fr)

## Oficina Nueva Zelanda

0800 826 828  
[sales@armorgard.co.nz](mailto:sales@armorgard.co.nz)  
[www.armorgard.co.nz](http://www.armorgard.co.nz)

## Oficina Australia

+61 (0) 1300 131 751  
[sales@armorgard.com.au](mailto:sales@armorgard.com.au)  
[www.armorgard.com.au](http://www.armorgard.com.au)

## Oficina América del Norte

1-877-794-2848  
[info@armorgardusa.com](mailto:info@armorgardusa.com)  
[www.armorgardusa.com](http://www.armorgardusa.com)

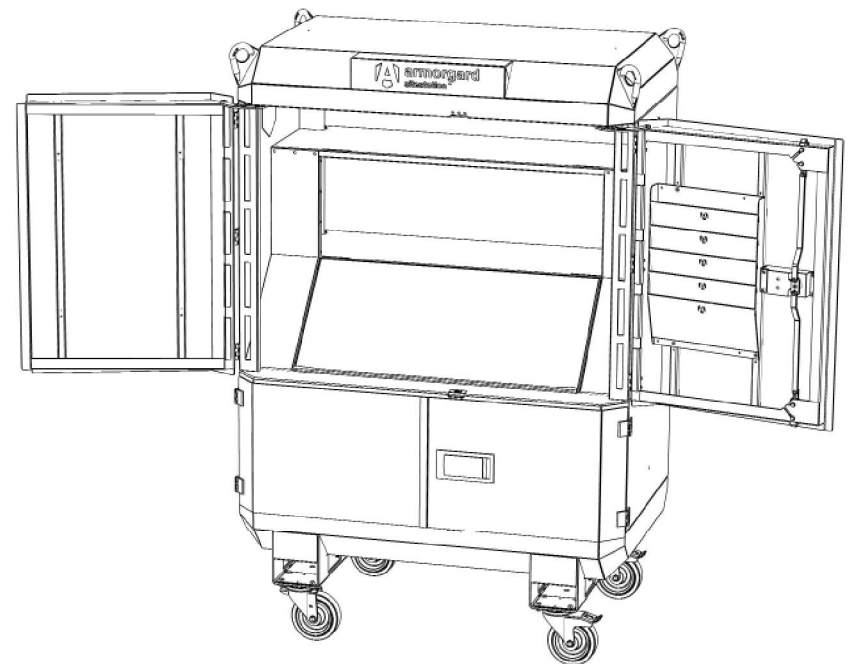

1-877-794-2848 >> [info@armorgardusa.com](mailto:info@armorgardusa.com)



# Bienvenido

Le presentamos SiteStation de Armorgard. Esta es la oficina de obra móvil definitiva y un repuesto innovador del escritorio tradicional. Consulte este manual para las instrucciones sobre cómo sacar el máximo partido al equipo.

**Antes de configurar SiteStation, lea atentamente este manual de instrucciones y de mantenimiento. Guarde siempre este manual junto al producto y léalo antes de su uso.**

---

## Notas



## Notas

## Índice

Información de seguridad.....	4
Especificaciones de producto.....	5
Qué incluye.....	6
Herramientas necesarias.....	7
Conceptos básicos de su SiteStation.....	8
Dimensiones del alojamiento del candado.....	10
Montaje.....	11
Colocación de las ruedas.....	12
Colocación del asa.....	13
Instalación del pasacables de goma.....	14
Información de seguridad eléctrica.....	15
Uso.....	16
Uso del cierre.....	17
Almacenaje del equipo.....	19
Transporte del equipo.....	20
Cuidado del equipo.....	21
Mantenimiento constante.....	21
Garantía.....	22
Piezas de repuesto.....	22
Piezas de repuesto disponibles.....	23



## Información de seguridad

- » Antes de usar SiteStation, asegúrese de realizar las correspondientes evaluaciones de riesgo. Armorgard no se responsabilizará de aquellos accidentes que se produzcan a causa de una negligencia.
- » Asegúrese de que la SiteStation no esté dañada antes de usarla.
- » Cierre siempre la caja y bloquee las ruedas giratorias (en caso aplicable) cuando no esté en uso o esté fuera de la vista. NO deje las llaves dentro del equipo mientras está cerrado.
- » Tenga especial cuidado al mover el equipo con ruedas giratorias y compruebe que el suelo no esté desnivelado. Asegúrese de que el equipo nunca se desestabilice.
- » Cuando las ruedas giratorias estén desbloqueadas, el equipo siempre deberá estar colocado en una superficie lisa y plana. Asegúrese de que la rueda pivotante esté bloqueada cuando no vaya a moverse.
- » Cualquier alteración o uso no previsto de este producto podría provocar riesgo de explosión u otras condiciones peligrosas que podrían derivar en lesiones personales graves, daños a la propiedad o incluso la muerte.
- » Las ruedas giratorias deben instalarse conforme a nuestras especificaciones y deben revisarse de forma periódica para comprobar que siguen siendo aptas para su propósito.
- » Tenga cuidado con las piezas móviles, ya que pueden suponer un riesgo de atrapamiento de dedos.
- » La SiteStation solo debe izarse tras la realización de un examen minucioso por parte de una persona cualificada, con las puertas cerradas.
- » Extrémese el cuidado para garantizar que el contenido del equipo no lo vuelva pesado en la parte superior. Durante el proceso de carga, asegúrese de distribuir el peso uniformemente y de colocar SIEMPRE en la base los artículos más pesados.
- » Este producto no debe usarse para transportar ni almacenar explosivos, residuos peligrosos, materiales inflamables o peligrosos como depósitos de combustible, recipientes de disolventes, dinamita, pólvora, etc.

## Notas



## Piezas de repuesto



Regleta de repuesto



Ruedas giratorias de repuesto



Luz de repuesto

Otras piezas de repuesto disponibles. Contacte con nosotros para más información.

- » La balda abatible interior siempre deberá asegurarse cuando esté extendida, para evitar que se caiga.
- » El equipo tiene un límite de carga de trabajo (WLL, por sus siglas en inglés) total de 800 libras. Antes de izar el equipo con grúa, una persona cualificada deberá realizar una evaluación de riesgos para garantizar un izaje seguro.
- » Lleve siempre el EPI adecuado para la tarea que esté realizando, según lo establecido en la evaluación de riesgos o en las prácticas profesionales seguras.
- » Durante su transporte, las puertas deben permanecer cerradas y el producto bien sujeto al vehículo.
- » Utilice únicamente dispositivos eléctricos con certificación UL o CSA, que cumplan los requisitos de la jurisdicción local.

**Aunque se ha hecho todo lo posible para garantizar que este manual de instrucciones y de mantenimiento cubra todos los aspectos necesarios para usar el producto de forma segura, tenga cuidado durante su uso y hágalo siempre con precaución. Contacte siempre con el personal de administración in situ para conocer cualquier restricción operativa adicional que deba tenerse en cuenta.**

Correcto	Incorrecto
✓ Usar un pasacables de goma para los alargadores	✗ Empujar el equipo por suelos irregulares
✓ Usar la luz para mayor visibilidad	✗ Dejar las llaves dentro del equipo mientras está cerrado
✓ Tener cuidado con todas las zonas donde puedan quedar atrapados los dedos	✗ Colgar objetos pesados externos en el lateral
✓ Cerrar siempre el equipo cuando no esté en uso	✗ Dejar cables arrastrando de la SiteStation

## Especificaciones de producto

Código de producto	Descripción	Peso (libras)	Dimensiones externas An x Pr x Al (pulgadas)	Dimensiones internas An x Pr x Al (pulgadas)
SS2-T	Estación de obra móvil	497	55,7 x 32,7 x 78,1	Superior: 51,2 x 28,3 x 41 Inferior: 51,2 x 28,3 x 24



## Qué incluye...



1 x SiteStation



1 x luz

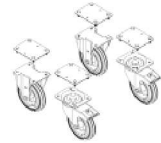

1x kit rueda giratoria

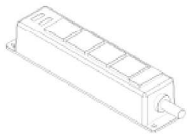

1 x regleta



1x kit asa

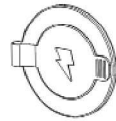

1 x pasacables de goma

1.4.1 Aparecen defectos porque el Comprador no ha seguido las instrucciones orales o escritas del Vendedor en cuanto al almacenamiento de las Mercancías, su instalación, puesta en marcha, uso o mantenimiento o (en su defecto) las buenas prácticas comerciales.

1.4.2 El Comprador modifica o repara las Mercancías sin previo consentimiento por escrito del Vendedor.

1.4.3 Aparecen defectos por un uso y desgaste normales (según determine el Vendedor a su entera y absoluta discreción), óxido estético, arañazos, abolladuras o daños intencionados, negligencia, condiciones de trabajo anómalas, uso indebido, factores medioambientales o factores externos de otro tipo.

1.4.4 El Comprador hace cualquier uso de las Mercancías después de haber notificado por escrito al Comprador la existencia de un defecto.

1.4.5 Aparecen defectos debido a que el Vendedor ha seguido cualquier plano, diseño o especificación facilitados por el Comprador.

1.4.6 Aparecen fallos o imperfecciones de carácter menor o insignificante en relación con las Mercancías.

1.4.7 Las Mercancías difieren de su descripción o especificación debido a cambios realizados para garantizar el cumplimiento de los requisitos legales o reglamentarios aplicables.

1.5 En virtud de lo dispuesto en los apartados 1.3 y 1.4 y al derecho del Vendedor a examinar las Mercancías, si alguna de estas no cumple con la Garantía establecida en el apartado 1.1, la responsabilidad del Vendedor se limitará (a elección del Vendedor) a la reparación o sustitución de dichas Mercancías (o de las correspondientes piezas defectuosas) o al reembolso del precio (o una parte proporcional del mismo), y el Vendedor no tendrá ninguna otra responsabilidad frente al Comprador.

1.6 Si el Vendedor así lo solicita, el Comprador le devolverá, a cargo del Vendedor, las Mercancías o las piezas defectuosas en cuestión. Las Mercancías sustituidas pertenecerán al Vendedor y las Mercancías sustituidas o reparadas estarán garantizadas con arreglo a las presentes Condiciones.

1.7 Los recursos establecidos en el presente apartado 1 serán un recurso único y exclusivo del Comprador y la responsabilidad total del Vendedor por cualquier incumplimiento de la Garantía Limitada establecida en el apartado 1.1.



## Garantía

Los productos Armorgard están fabricados para durar, y todos tienen una garantía de fabricación de siete años. Consulte los términos y condiciones para conocer la cobertura.

No fuerce el acceso al producto, ya que podría afectar a la garantía. Póngase en contacto con su distribuidor de candados si necesita una cerradura o llave de repuesto.

### 1 Garantía limitada

1.1 El Vendedor garantiza al Comprador que durante un periodo de siete (7) años a contar desde la entrega de los Productos («Periodo de garantía»), dichos Productos se ajustarán materialmente a las especificaciones publicadas por el Vendedor en el momento de la entrega y no podrán presentar defectos materiales de fabricación.

1.2 A excepción de la Garantía Limitada establecida en el apartado 10.1, el Vendedor no ofrecerá garantía alguna con respecto a las Mercancías, incluida cualquier (A) garantía de comerciabilidad; (B) garantía de idoneidad para un fin determinado; (C) garantía de titularidad; o (D) garantía contra la violación de los derechos de propiedad intelectual de terceros; ya sea expresa o implícita por ley, durante el transcurso de negociación o ejecución, uso comercial o de cualquier otro tipo.

1.3 Los productos fabricados por terceros («Productos de Terceros») pueden constituir las Mercancías, contenerlas, estar contenidos en ellas, incorporados a estas, unidos a ellas o empaquetados junto con las mismas. Los Productos de Terceros no están cubiertos por la Garantía Limitada del apartado 1.1. Para evitar cualquier duda, el Vendedor no realiza ninguna declaración ni ofrece garantía alguna con respecto a ningún Producto de Terceros, incluida cualquier (A) garantía de comerciabilidad; (B) garantía de idoneidad para un fin determinado; (C) garantía de titularidad; o (D) garantía contra la violación de los derechos de propiedad intelectual de terceros; ya sea expresa o implícita por ley, durante el transcurso de negociación o ejecución, uso comercial o de cualquier otro tipo.

1.4 El Vendedor no se responsabilizará del incumplimiento de la Garantía Limitada del apartado 10.1, en los siguientes supuestos:

## Herramientas necesarias...



llave de 33/64”  
o llave inglesa  
(para colocar las  
ruedas giratorias y la  
regleta)



Llave de 43/64,  
llave ajustable o  
atornillador con  
vaso de 43/64  
(para colocar el  
asa)



Mazo o martillo  
de goma (para  
colocar el  
pasacables de  
goma)



## Conceptos básicos de su SiteStation™

Esta es la oficina de obra móvil definitiva y un repuesto innovador del escritorio tradicional

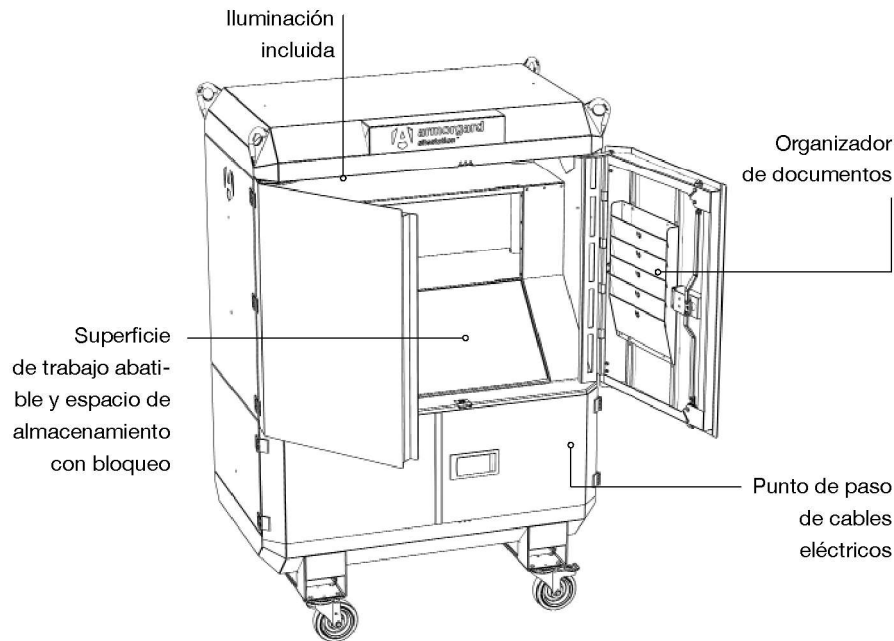

Cierre con tirador en T



Huecos para carretilla elevadora



Orejas para izaje con grúa



Ruedas giratorias de alta resistencia



Suministro de luz

## Cuidado del equipo

La SiteStation es resistente a la intemperie y tiene un acabado duradero de pintura en polvo, por lo que es apta para su uso en exteriores, sin embargo, no significa que sea resistente al agua. Siempre es fundamental tener en cuenta que cualquier componente o equipo eléctrico susceptible de sufrir daños por agua debe estar sellado, o ser retirado en condiciones de humedad.

Siempre compruebe que la placa de datos del producto esté visible y en buen estado, especialmente su número de serie único.

## Mantenimiento constante

Es importante comprobar que la SiteStation no esté dañada antes de cada uso.

Le recomendamos que revise las bisagras, las cerraduras, las ruedas giratorias y las orejas para izaje con grúa cada tres meses, para comprobar que la SiteStation es totalmente funcional. Si la SiteStation va a someterse a un uso riguroso, se recomienda revisarla íntegramente con regularidad.

Realice siempre controles de conformidad antes de izar el equipo.

Aplique aceite ligero a las bisagras para un funcionamiento más suave.





## Transporte del equipo

El diseño de la SiteStation facilita el transporte del producto.

El equipo está equipado con huecos para carretilla elevadora de 4 entradas, que permiten su transporte con carretilla elevadora. Extreme siempre el cuidado al mover la SiteStation. El equipo está equipado con ruedas giratorias de alta resistencia para manejarlo con facilidad incluso cuando esté totalmente cargado.

Siempre se recomienda levantar el equipo mediante las orejas para izaje con grúa cuando la SiteStation esté vacía de contenido.

Antes de mover el equipo, todos los cierres de la SiteStation deben estar asegurados y las llaves retiradas y puestas en un lugar seguro.

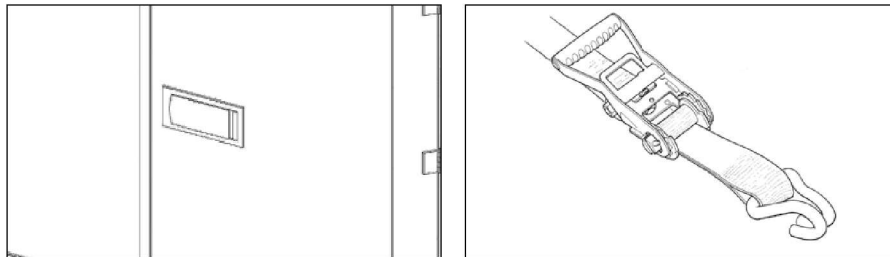

**1.** Cierre siempre los candados antes de izar el equipo para impedir que las puertas se abran de forma inesperada.

**2.** Durante el transporte, asegúrese de que el producto esté sujeto con correas u otros medios necesarios.

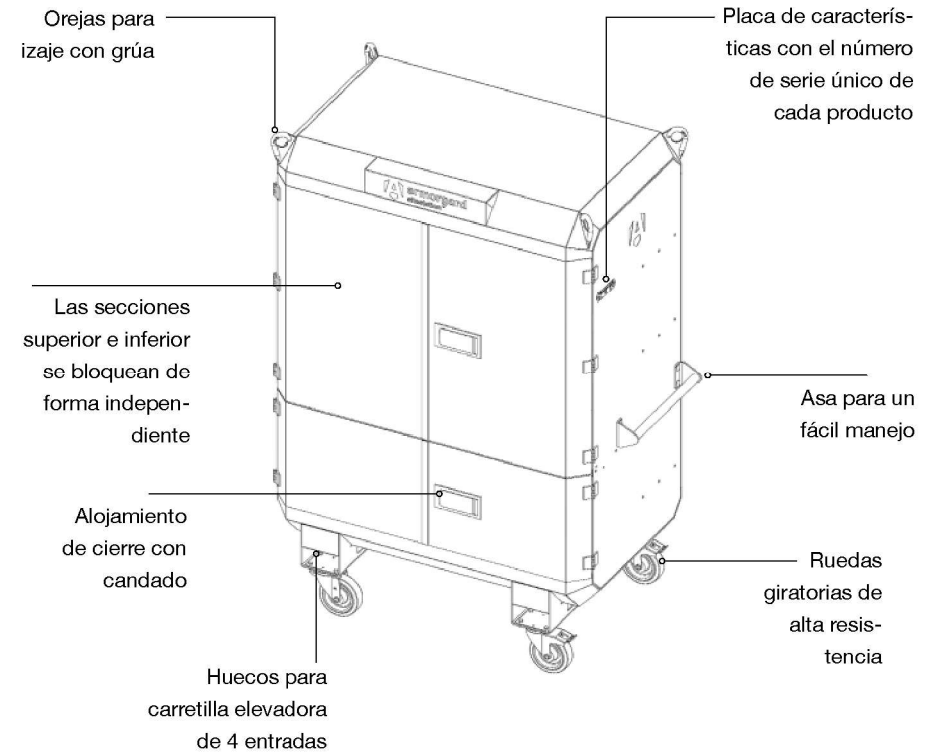

Apto para uso en obra



Producto con asas



Punto de paso de cables



## Dimensiones del alojamiento del candado

Este sistema de cierre está diseñado para su uso con un candado Master Lock n.º 1, Master Lock n.º 5, ABUS 41/50 o American Lock n.º 50, o un candado de tamaño equivalente. Si usa un candado distinto a los incluidos en esta lista, será responsabilidad suya comprobar el correcto funcionamiento del mecanismo de cierre. Los candados deben cumplir TODOS los requisitos indicados en el diagrama.

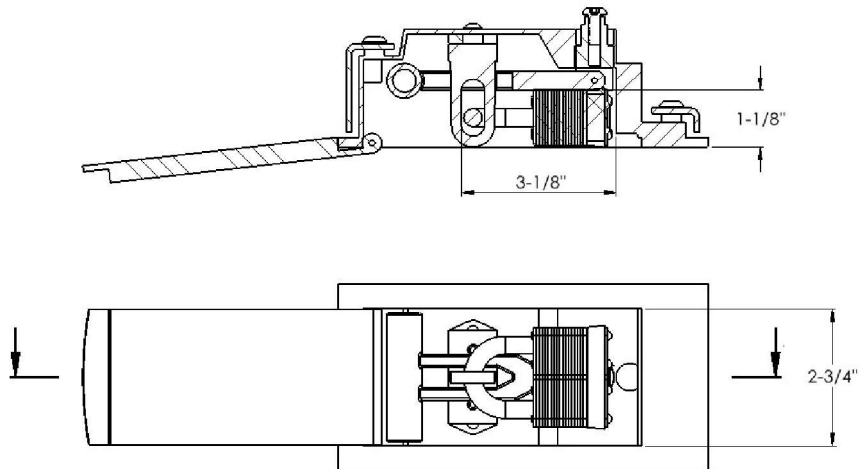

Requiere un candado por puerta

Candado no incluido

## Almacenaje del equipo

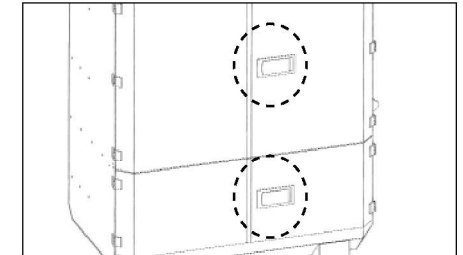

- 1.** Compruebe que todos los cierres estén asegurados cuando deje el equipo desatendido. Esto es vital para mantener la seguridad del equipo.
- 2.** Como las secciones superior e inferior se bloquean de forma independiente, asegúrese de que ambas están cerradas con llave.

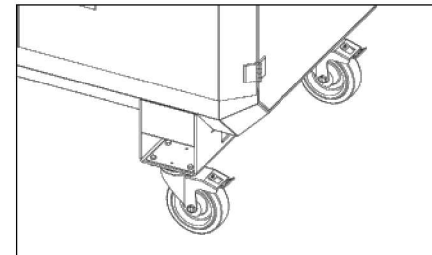

- 3.** Cuando la SiteStation esté en posición, compruebe siempre que los frenos de las ruedas giratorias estén bloqueados.

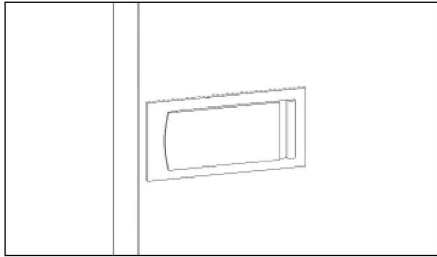

- 5.** Para bloquear el equipo, cierre las puertas y, a continuación, abra la tapa para dejar al descubierto el mecanismo de cierre.

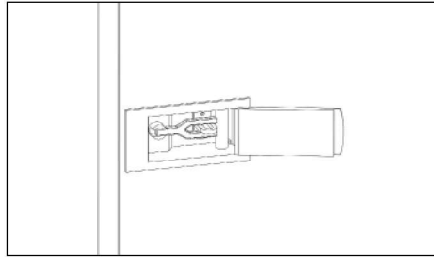

- 6.** Asegúrese de que el tirador en T esté paralelo a la cara frontal de la puerta.

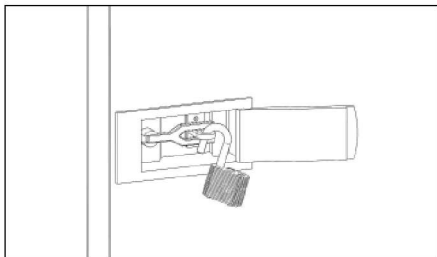

- 7.** Introduzca un candado abierto en la argolla interior del hueco para impedir que el tirador en T se mueva.

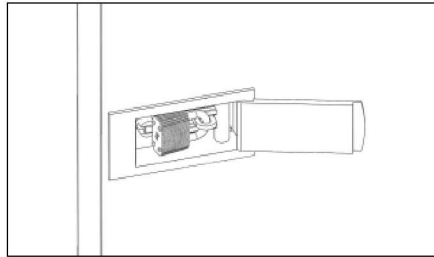

- 8.** Cierre el candado y colóquelo en el alojamiento del cierre. Tras retirar la llave, la tapa debe poder cerrarse con facilidad.

## Montaje

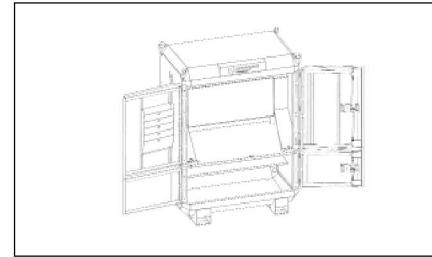

- 1.** Es fundamental comprobar que el producto no esté dañado a su llegada y que todas las piezas estén intactas.

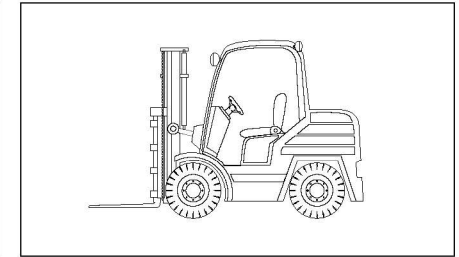

- 2.** Podría ser necesario usar una carretilla elevadora o una transpaleta para descargar el SiteStation.



»  
Vídeo: cómo colocar  
las ruedas giratorias

## Colocación de las ruedas giratorias

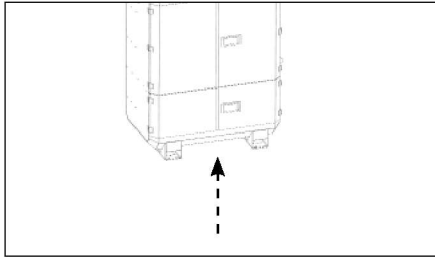

**1.** Ice la SiteStation sobre una plataforma estable para evitar que se voltee y pueda provocar lesiones. El equipo DEBE estar vacío cuando se instalen las ruedas giratorias.

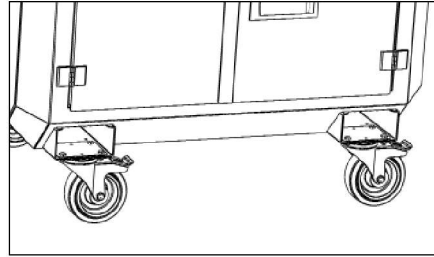

**2.** Dos de las ruedas giratorias tienen freno. Monte las ruedas giratorias con freno en la parte delantera del equipo.

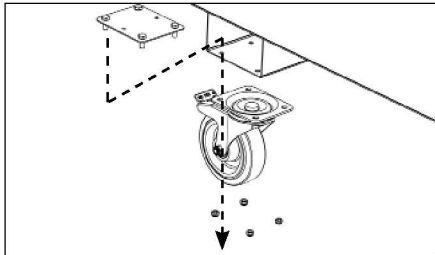

**3.** Inserte la placa para rueda pivotante y apriete las tuercas desde abajo utilizando la llave inglesa. Repita el procedimiento para todas.

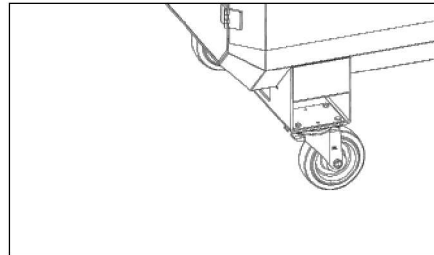

**4.** Repita el paso tres para las demás ruedas. Una vez instaladas y antes de bajar la SiteStation, compruebe que todas las tuercas estén bien apretadas y que las ruedas giratorias puedan pivotar 360°.



»  
Vídeo: cómo usar el  
cierre con tirador en T

## Uso del cierre

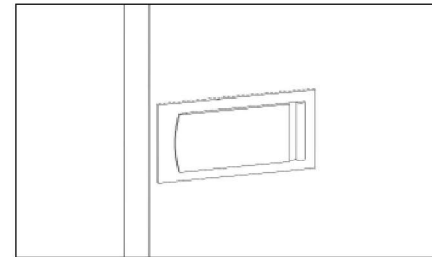

**1.** Para abrir el equipo, localice el alojamiento del cierre en el centro de la puerta. Abra la tapa para dejar visible el mecanismo de cierre.

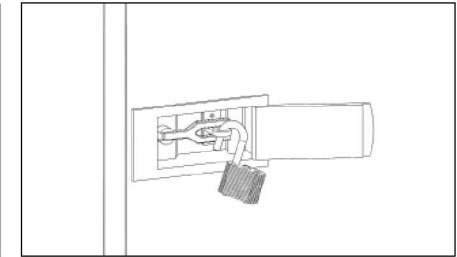

**2.** Desbloquee el candado y retírelo.

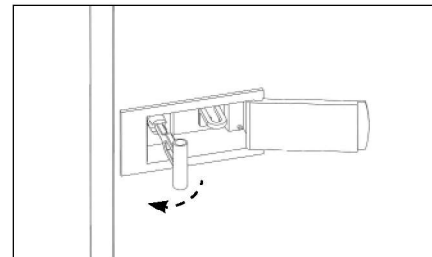

**3.** Agarre el tirador en T y gírelo hacia la izquierda hasta que quede en posición perpendicular a la cara frontal de la puerta.

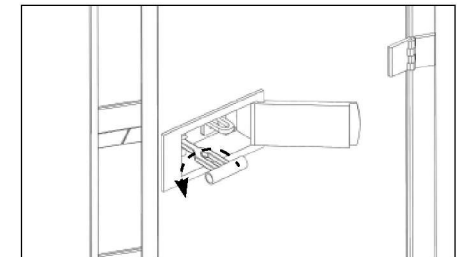

**4.** Gire el tirador 90° para liberar la puerta y tire de él para abrirla.



## Uso

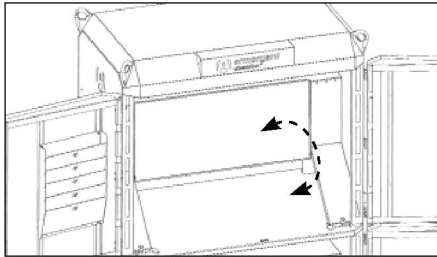

1. La balda abatible puede bajarse para crear un compartimento con cerradura, o elevarse para acceder al espacio que hay detrás. Asegúrese de que la balda abatible esté asegurada cuando esté extendida, usando el pestillo incorporado. Tenga siempre cuidado con los puntos donde puedan atraparse los dedos.

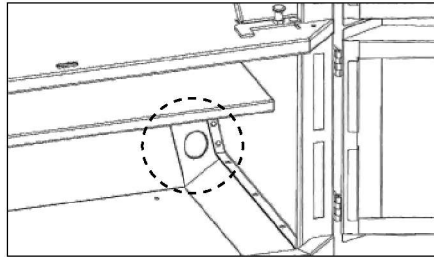

2. La zona de almacenamiento inferior tiene un orificio pasacables que puede usarse para introducir el cable de una regleta en el interior. Se recomienda usar un pasacables de plástico.

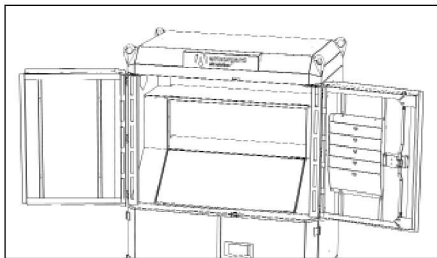

3. A ambos del interior del equipo, use los soportes curvos para mantener las puertas abiertas y evitar que se cierren de forma inesperada.



»  
Video: cómo colocar el asa

## Colocación del asa

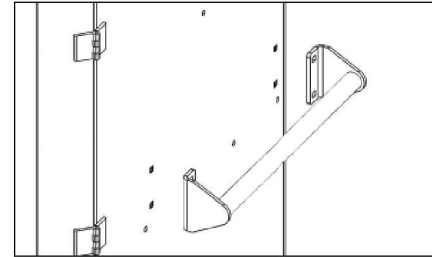

1. Localice los orificios exteriores pretaladrados en los laterales del equipo. Tome el asa y alinee los orificios del equipo con los de las placas del asa.

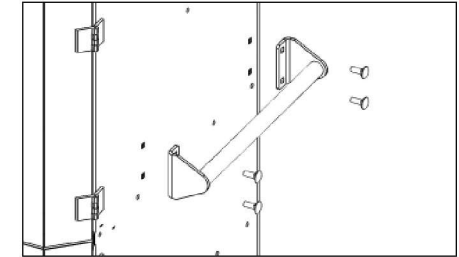

2. Inserte los pernos de carroceros en ellos. Podría ser necesario que alguien sujete el perno de carroceros hasta que quede fijado desde el interior de la SiteStation.

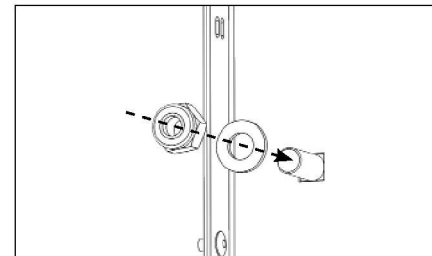

3. Abra las puertas del equipo. Desde el interior del armario, introduzca las arandelas y las tuercas en los pernos de carroceros y apriételas del todo.

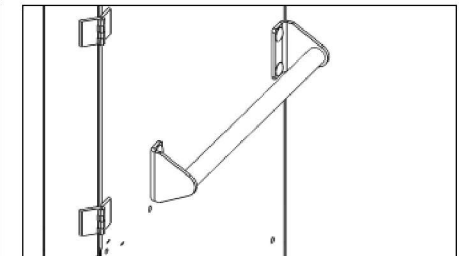

4. Asegúrese de que el asa esté bien fijada antes de utilizarla.



»  
Vídeo: instalación  
del pasacables de  
goma

## Instalación del pasacables de goma

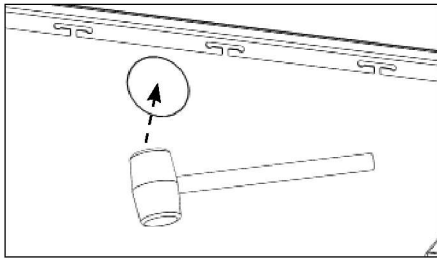

**1.** Localice la placa con recortes en la parte posterior del cuerpo del equipo. Con la ayuda de un mazo de goma, con cuidado golpee la placa con recortes desde el interior.

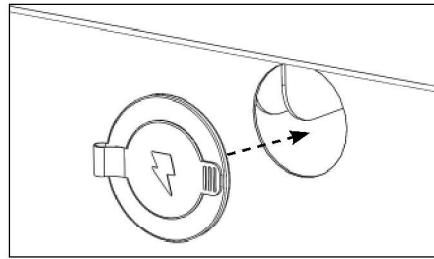

**2.** A continuación, tome el pasacables de goma y colóquelo desde fuera encajándolo en el recorte. Asegúrese de que esté bien instalado y de que no queden bordes afilados al descubierto.

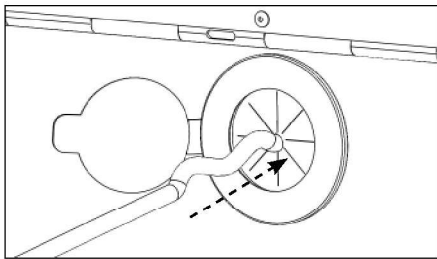

**3.** Al pasar los cables por el pasacables, introdúzcalos desde fuera.

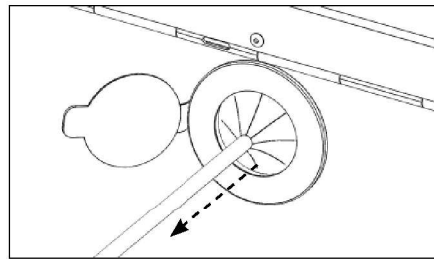

**4.** Después de insertarlo, tire 2-3" de cable hacia fuera para garantizar que las pestañas de goma apunten hacia el exterior de la caja.

## Información de seguridad eléctrica

Todos los trabajos eléctricos DEBEN realizarse correctamente y cumpliendo todas las normas de seguridad. Para evitar lesiones o daños materiales, lea atentamente la siguiente información. Utilice únicamente dispositivos eléctricos con certificación UL o CSA, que cumplan los requisitos de la jurisdicción local.

### Alargadores

- » Asegúrese de seguir siempre las instrucciones y la información de seguridad del fabricante.
- » No utilice nunca un cable dañado. Revíselo siempre antes de utilizarlo.
- » Siempre introduzca los cables cuando el pasacables de goma esté bien colocado.
- » No sobrecargue el alargador.
- » Use únicamente cables diseñados para uso en exterior.
- » Antes de transportar el equipo, asegúrese de haber extraído todos los cables del pasacables.
- » Los alargadores no deben conectarse a una toma de corriente que también alimente equipos de seguridad críticos.

### Cargadores de batería inalámbricos

- » Asegúrese de seguir siempre las instrucciones y la información de seguridad del fabricante. Los cargadores y las baterías deben cuidarse de forma adecuada siguiendo las directrices del fabricante.
- » Coloque los componentes eléctricos en una balda (si procede).
- » Si los componentes eléctricos se mojan o quedan expuestos a sustancias peligrosas e inflamables, apáguelos y deje de usarlos de forma inmediata.
- » Compruebe siempre que los cargadores y las baterías funcionan correctamente y no están dañados.
- » NO entre en contacto con las clavijas metálicas al enchufar o desenchufar componentes eléctricos.
- » Los componentes eléctricos deben mantenerse alejados de sustancias inflamables y peligrosas.
- » En la unidad, coloque únicamente equipo adecuado para el lugar de trabajo.